

**ТРУБЫ МЕТАЛЛИЧЕСКИЕ
И СОЕДИНИТЕЛЬНЫЕ ЧАСТИ
К НИМ**

Часть 4

**ТРУБЫ ИЗ ЧЕРНЫХ МЕТАЛЛОВ И СПЛАВОВ
ЛИТЫЕ И СОЕДИНИТЕЛЬНЫЕ ЧАСТИ К НИМ.
ОСНОВНЫЕ РАЗМЕРЫ.
МЕТОДЫ ТЕХНОЛОГИЧЕСКИХ ИСПЫТАНИЙ
ТРУБ**

**ГОСТ
8955-75*
(СТ СЭВ 3303-81)**

Москва

ИПК ИЗДАТЕЛЬСТВО СТАНДАРТОВ

1998

ГОСУДАРСТВЕННЫЙ СТАНДАРТ СОЮЗА ССР

**СОЕДИНИТЕЛЬНЫЕ ЧАСТИ ИЗ КОВКОГО ЧУГУНА С
ЦИЛИНДРИЧЕСКОЙ РЕЗЬБОЙ ДЛЯ ТРУБОПРОВОДОВ.
МУФТЫ ПРЯМЫЕ ДЛИННЫЕ**

Основные размеры

Ductile iron fittings with parallel
thread for pipelines.

Straight long sockets. Basic dimensions

**ГОСТ
8955-75*
(СТ СЭВ 3303-81)**

**Взамен
ГОСТ 8955-59**

**Постановлением Государственного комитета стандартов Совета Министров
СССР от 14.11.75 № 2901 дата введения установлена**

01.01.77

**Ограничение срока действия снято по протоколу Межгосударственного Совета по
стандартизации, метрологии и сертификации (ИУС 2-93)**

la. Муфты должны изготавливать двух исполнений:

1 - с правой резьбой;

2 - с право-левой резьбой.

Стандарт полностью соответствует СТ СЭВ 3303-81.

(Введен дополнительно, Изм. № 2).

1. Основные размеры муфт должны соответствовать указанным на чертеже и в
таблице.

Исполнение 1

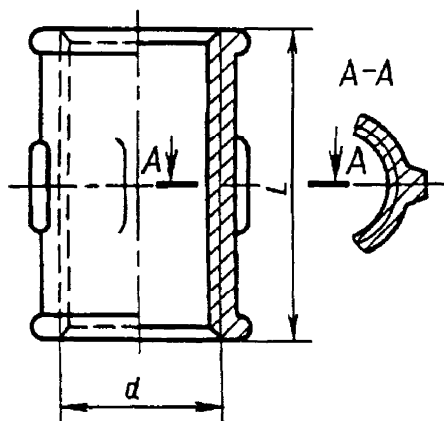

Исполнение 2

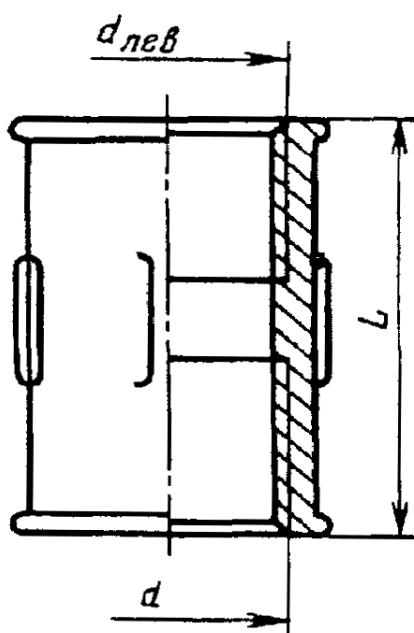

Примечание. Чертеж не определяет конструкцию муфты.

Размеры в мм

Условный проход D_y	Резьба d	L	Число ребер	Масса без покрытия, кг, не более*	
				Вариант по ГОСТ 8944-75	
				1	2
8	G $1/4$ - B	27	2	0,034	0,036
10	G $3/8$ - B	30	2	0,044	0,047
15	G $1/2$ - B	36	2	0,074	0,079
20	G $3/4$ - B	39	2	0,108	0,111
25	G 1 - B	45	4	0,173	0,173
32	G $1 1/4$ - B	50	4	0,245	0,245
40	G $1 1/2$ - B	55	4	0,342	0,296
50	G 2 - B	65	6	0,560	0,506
(65)	G $2 1/2$ - B	74	6	0,780	0,703
(80)	G 3 - B	80	6	1,000	1,010
(100)	G 4 - B	94	6	1,975	1,805

* Для справок.

Примечания:

1. Масса оцинкованных соединительных частей не должна превышать массу неоцинкованных более чем на 5%.

2. Муфты с D_y , указанными в таблице в скобках, применять не рекомендуется.

Примеры условных обозначений

Прямой длинной муфты исполнения 1 без покрытия с $D_y = 40$ мм:

Муфта длинная 1- 40 ГОСТ 8955-75

То же, с цинковым покрытием:

Муфта длинная 1-Ц-40 ГОСТ 8955-75

(Измененная редакция, Изм. № 1, 2).

2. Конструктивные размеры и технические требования - по ГОСТ 8944-75.